

velair.

IGLO

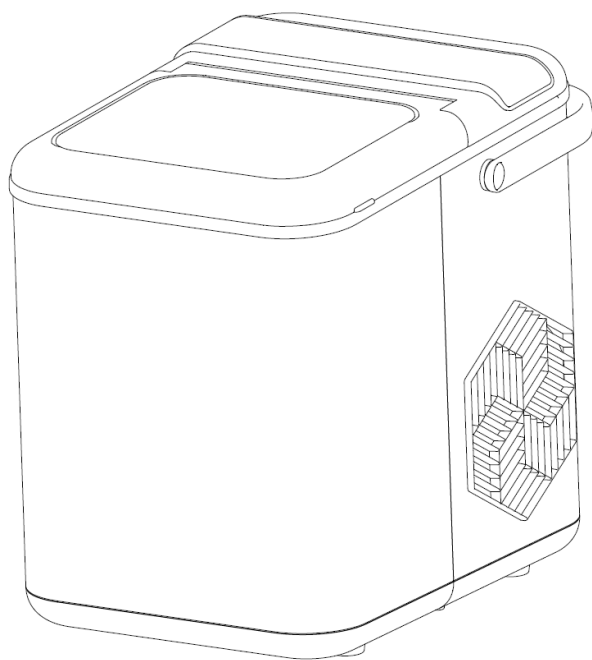

KOSTKARKA DO LODU
PORTABLE ICE MAKER

INSTRUKCJA OBSŁUGI



CE

Dziękujemy za wybór naszego urządzenia. Przechowuj instrukcję w bezpiecznym miejscu, tak aby można ją było wykorzystać w przyszłości. Przed rozpoczęciem użytkowania urządzenia należy przeczytać uważnie niniejszą instrukcję obsługi.

W razie pytań należy skontaktować się z producentem lub wykwalifikowanym serwisem.

1. PRZECZYTAJ PRZED UŻYCIEM

SYMBOLE OSTRZEGAWCZE WYKORZYSTYWANE W INSTRUKCJI OBSŁUGI ORAZ NA URZĄDZENIU



To urządzenie wykorzystuje łatwopalny czynnik chłodniczy. W razie wycieku i kontaktu czynnika chłodniczego z ogniem lub elementem grzejnym powstanie szkodliwy gaz i wystąpi ryzyko pożaru.



Przed użyciem przeczytaj uważnie INSTRUKCJĘ OBSŁUGI.



To jest symbol ostrzeżenia przed niebezpieczeństwem.

1.1. INSTRUKCJE DOTYCZĄCE BEZPIECZEŃSTWA

- Nie podłączaj ani nie odłączaj urządzenia mokrymi rękoma.
- Nie próbuj samodzielnie naprawiać ani wymieniać żadnych części kostkarki do lodu, chyba że jest to zgodne z instrukcją producenta. W innych przypadkach naprawy powinny być wykonywane przez wykwalifikowanych serwisantów.
- Urządzenie należy używać w dobrze wentylowanym pomieszczeniu o temperaturze od 10°C do 38°C.
- Urządzenie należy zainstalować z dala od następujących czynników, takich jak wiatr, deszcz, wilgoć lub czynniki elektromagnetyczne.
- Nie należy umieszczać urządzenia w pobliżu źródeł wysokiej temperatury, takich jak piekarniki i grille.
- Nie ściskaj ani nie skręcaj przewodu zasilającego kostkarki do lodu.
- Należy sprawdzić, czy po uzupełnieniu zbiornika wody w urządzeniu nie doszło do wycieku wody.
- Mimo że urządzenie zostało przetestowane i wyczyszczone w ramach procesu produkcyjnego, ze względu na długotrwały transport i przechowywanie należy zutilizować kostki lodu wyprodukowane podczas pierwszych 4 cykli.
- Urządzenie można napełniać wyłącznie wodą pitną.
- Wokół kostkarki do lodu należy pozostawić co najmniej 15 cm wolnej przestrzeni, aby zapewnić swobodną cyrkulację powietrza chłodzącego.
- Zabrania się czyszczenia maszyny do lodu za pomocą łatwopalnych płynów. Nieprzestrzeganie tego zakazu może spowodować pożar lub wybuch.
- Zabrania się przechowywania w tym urządzeniu materiałów wybuchowych, takich jak benzyna, aerozole z łatwopalnym gazem lub innych łatwopalnych substancji.
- W żadnym wypadku nie należy przechylać kostkarki do lodu pod kątem większym niż 45 stopni.
- Podczas pracy urządzenia zabrania się dotykania parownika rękami.
- Urządzenie może być używane przez dzieci w wieku od 8 lat i starsze oraz osoby o ograniczonych

zdolnościach fizycznych, sensorycznych lub umysłowych lub nieposiadające doświadczenia i wiedzy, jeśli są one nadzorowane lub zostały poinstruowane w zakresie bezpiecznego korzystania z urządzenia przez opiekunów i rozumieją związane z tym zagrożenia.

- Dzieci nie powinny bawić się urządzeniem.
- Czyszczenie i konserwacja przez dzieci nie powinny być wykonywane bez nadzoru opiekuna.
- Jeśli przewód zasilający jest uszkodzony, musi on zostać wymieniony przez producenta, jego przedstawiciela serwisowego lub podobnie wykwalifikowaną osobę, celem uniknięcia zagrożenia.
- Dzieciom w wieku od 3 do 8 lat nie wolno ładować ani rozładowywać urządzenia.
- Należy regularnie czyścić powierzchnie, które mogą mieć kontakt z żywnością, oraz zachowywać drożność systemu odprowadzania wody.
- Należy wyczyścić pojemnik na czystą wodę, jeśli nie był używany przez 48 godzin.
- Jeśli urządzenie zostanie pozostawione nieużywane przez dłuższy czas, należy je wyłączyć, rozmrozić, wyczyścić, wysuszyć i pozostawić otwartą pokrywę, aby zapobiec rozwojowi pleśni wewnątrz urządzenia.



UWAGA: Otwory wentylacyjne w obudowie urządzenia nie mogą być zasłonięte.

UWAGA: Nie należy używać urządzeń mechanicznych ani innych środków do przyspieszenia procesu rozmrażania.

UWAGA: Nie wolno doprowadzić do uszkodzenia obwodu chłodniczego.

UWAGA: Wewnątrz kostkarki do lodu nie wolno używać innych urządzeń elektrycznych.



UWAGA: Ryzyko pożaru / materiały łatwopalne

Należy postępować zgodnie z lokalnymi przepisami dotyczącymi utylizacji urządzenia ze względu na łatwopalny gaz.

2. BUDOWA I FUNKCJE URZĄDZENIA

2.1. BUDOWA I SCHEMAT URZĄDZENIA

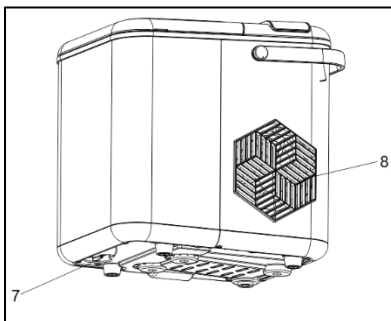
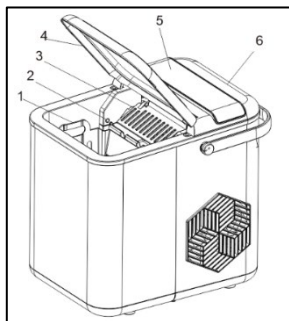

1. Kosz na lód
2. Czujnik napelnienia lodem
3. Mechanizm spychający
4. Górna pokrywa
5. Panel sterowania
6. Górna część pokrywy
7. Korek spustowy
8. Otwór wentylacyjny

AKCESORIA

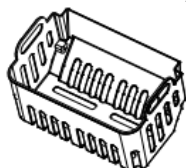

Kosz do przechowywania lodu



łyżka do lodu

2.2. PANEL STEROWANIA

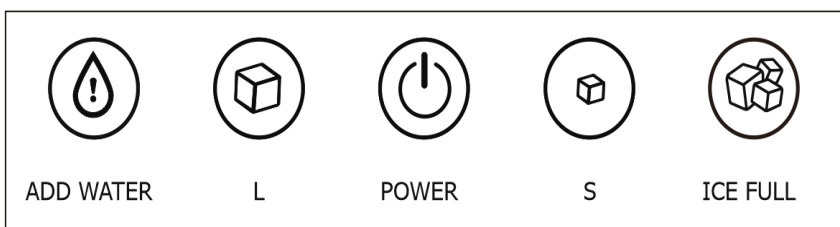

ADD WATER: Kontrolka informująca o konieczności uzupełnienia zbiornika na wodę.

L: Przygotowanie dużych kostek lodu.

POWER: Przycisk włączania/wyłączania.

S: Przygotowanie małych kostek lodu.

ICE FULL: Wskaźnik zapelnienia pojemnika na lód.

PRZYCISKI FUNKCJI DODATKOWYCH

Tryb automatycznego czyszczenia:

- Naciśnij i przytrzymaj przycisk włączania/wyłączania przez 3 sekundy, aby przejść do trybu automatycznego czyszczenia (dostępne tylko w trybie czuwania).
- Czas automatycznego czyszczenia wynosi ok. 20 minut.







3. OBSŁUGA I KONSERWACJA

3.1. PRZED PIERWSZYM UŻYCIEM

1. Otwórz urządzenie. Usuń taśmy mocujące, łopatkę do lodu, kosz na lód oraz szczypce. Umyj dokładnie zbiornik oraz akcesoria.
2. Umieść kostkarkę na równym i płaskim blacie bez bezpośredniego nasłonecznienia i innych źródeł ciepła (np. piekarnik, grzejnik, grill).
3. Urządzenie należy używać w dobrze wentylowanym pomieszczeniu o temperaturze od 10°C do 35°C.
4. Wokół kostkarki należy pozostawić co najmniej 15 cm wolnej przestrzeni, aby zapewnić swobodną cyrkulację powietrza.
5. Przed podłączeniem urządzenia należy odczekać min. 4h aż czynnik chłodniczy osiadzie.

Uwaga: W przypadku pierwszego użycia kostkarki do lodu (lub po dłuższej przerwie w użytkowaniu) zaleca się zutilizowanie kostek lodu wyprodukowanych w pierwszych 4 cyklach, aby zapewnić dokładne przeczyszczenie urządzenia.

3.2. OBSŁUGA URZĄDZENIA

1. Otwórz górną pokrywę, wyjmij kosz na lód i wlej wodę do zbiornika (nie przekraczaj maksymalnego poziomu wody).
2. Włóż z powrotem kosz na lód, poziom wody powinien znajdować się poniżej dna kosza. Zamknij górną pokrywę.
3. Podłącz przewód zasilający kostkarki do uziemionego gniazdka.
4. Urządzenie po podłączeniu do prądu znajduje się w trybie gotowości, zapali się kontrolka **POWER** „”
5. Naciśnij przycisk **POWER** „” → kontrolka **L** „” lub **S** „” będzie się świecić a urządzenie zacznie pracować.
6. Naciśnij przycisk **L** „” lub **S** „”, aby wybrać rozmiar kostki lodu zgodnie z własnymi potrzebami. Jeżeli temperatura w pomieszczeniu jest niższa niż 15°C zaleca się wybranie małej kostki lodu, aby uniknąć sklejanja się lodu.
7. Cykl wytwarzania lodu trwa około 6 do 10 minut, w zależności od wybranego rozmiaru kostki lodu i temperatury pokojowej. Zalecana temperatura pokojowa wynosi od 10°C do 38°C.
8. Jeśli pompa nie może pobrać wody, kostkarka do lodu zatrzyma się automatycznie, a wskaźnik **ADD WATER** zaświeci się. Naciśnij przycisk **POWER**, napełnij wodą do znaku maksymalnego poziomu wody i ponownie naciśnij przycisk **POWER**, aby ponownie włączyć urządzenie. Przed ponownym uruchomieniem odczekaj co najmniej 3 minuty, aż czynnik chłodniczy wewnątrz sprężarki opadnie.
9. Urządzenie zatrzyma się, gdy kosz na lód będzie pełny, a wskaźnik **ICE FULL** zaświeci się.
10. Wymieniaj wodę w zbiorniku co 24 godziny.

Uwaga: Bezpośrednie światło słoneczne lub odbicie światła słonecznego może spowodować nieprawidłowe działanie czujnika podczerwieni. Jeśli urządzenie nie zatrzymuje się nawet wtedy, gdy kostki lodu zasłaniają czujnik, należy przenieść urządzenie w miejsce, gdzie nie dociera światło słoneczne.

3.3. POJEMNIK NA LÓD

- Gdy kosz na lód jest pełny, urządzenie zatrzymuje się automatycznie i przechodzi w stan spoczynku.
- Urządzenie może chwilowo przechowywać lód, ale nie może służyć jako zamrażarka.
- W celu zapewnienia prawidłowego działania urządzenia należy na bieżąco usuwać powstałe kostki lodu.

3.4. DŹWIĘK PODCZAS PRACY URZĄDZENIA

Gdy kostkarka jest nowa może wydawać się, że wydaje niepokojące dźwięki takie jak, np.:

- Pulsujące dźwięki wydawane przez sprężarkę.
- Dźwięk spływającej wody do zbiornika.
- Pod koniec każdego cyklu słychać bulgotanie przepływającego czynnika chłodniczego.
- Odgłos sprężonego powietrza.

4. CZYSZCZENIE I KONSERWACJA

Regularne czyszczenie i właściwa konserwacja zapewnią wydajną pracę i przedłużą żywotność urządzenia.

- Przed czyszczeniem urządzenia należy odłączyć kostkarkę od prądu.
- Nie należy używać środków czyszczących na bazie rozpuszczalników, które mogą uszkodzić urządzenie lub spowodować zatrzymanie szkodliwych substancji.
- Nie należy myć urządzenia, ale wycierać jego zewnętrzną powierzchnię wilgotną ściereczką.
- Osuszyć wewnątrz i zewnętrzną część urządzenia miękką i czystą ściereczką.
- Regularnie sprawdzaj czy korek spustowy nie jest poluzowany, aby zapobiec wyciekom.

Czyszczenie przed pierwszym użyciem lub po długotrwałym przechowywaniu:

- Roztwór dezynfekujący: woda i ocet lub kwas cytrynowy (proporcje: 10:1).
- Wytrzyj wewnątrz roztworem, w tym parownik (kolumna zmrzająca).
- Nalej wodę do zbiornika, uruchom urządzenie i wyrzuc kostki lodu wyprodukowane w pierwszych 4 cyklach. Następnie usuń pozostałą wodę z odpływu i ponownie zainstaluj korek odpływowy. Upewnij się, że jest on prawidłowo zamocowany.
- Ponownie użyj czystej, miękkiej ściereczki, aby usunąć pozostałe ślady po wodzie.

5. ROZWIĄZYWANIE PROBLEMÓW

W przypadku awarii urządzenia należy poczekać, aż urządzenie zatrzyma się samoczynnie. Możliwe jest rozwiązanie problemów, stosując metody opisane w poniższej tabeli. Nie należy jednak demontować, sprawdzać ani naprawiać urządzenia bez profesjonalnej wiedzy.

Urządzenie posiada funkcję autodiagnostyki. W przypadku wystąpienia błędu wskaźnik poziomu lodu i wskaźnik braku wody będą migać naprzemiennie, a kostkarka do lodu zatrzyma się automatycznie.

PROBLEM	MOŻLIWA PRZYCZYNA	ROZWIĄZANIE
Lampka ADD WATER	Brak wody lub zbyt mała ilość wody.	Wyłącz kostkarkę, napełnij ją wodą i ponownie wciśnij przycisk POWER , aby uruchomić urządzenie.
Lampka ICE FULL	Kosz na lód jest pełny.	Usuń kostki lodu z kosza na lód oraz uruchom ponownie urządzenie.
Kostki lodu skleją się	Temperatura otoczenia lub temperatura wody podczas produkcji lodu jest zbyt niska.	Dodaj lub wymień wodę, aby podwyższyć temperaturę wody do wytwarzania lodu. Zalecana temperatura wody to 8-32°C.
Wytwarzane są małe kostki lodu	Temperatura wody jest zbyt wysoka.	Kontynuuj robienie kilku rund lodu, aby obniżyć temperaturę wody. Zalecana temperatura wody to 8-32°C.
	Odształcenie parownika.	Zdejmij soople lodu.
Urządzenie działa prawidłowo, ale nie wytwarza lodu	Temperatura otoczenia lub temperatura wody w zbiorniku jest zbyt wysoka.	Temperatura otoczenia powinna wynosić 10-35°C.
	Rura w układzie chłodzenia jest zablokowana.	Skontaktuj się z serwisem.
	Ubytek czynnika chłodniczego.	Skontaktuj się z serwisem.

Wskaźniki niedoboru wody i zapełnienia lodem migają naprzemiennie	Kostki lodu utknęły w urządzeniu.	Wyłącz zasilanie i uruchom ponownie urządzenie po roztopieniu się lodu. Wybierz mniejsze kostki lodu.
	Awaria mechaniczna.	Sprawdź działanie kostkarki do lodu i po 2 minutach od wyłączenia zasilania ponownie ją włącz.

6. PRZECHOWYWANIE I UTILIZACJA

6.1. PRZECHOWYWANIE

Jeśli kostkarka do lodu nie będzie używana przez dłuższy czas, należy odciąć dopływ zasilania i usunąć pozostałą wodę z odpływu. Wnętrze należy osuszyć czystą, miękką ściereczką (patrz CZYSZCZENIE I KONSERWACJA). Jeśli urządzenie nie będzie używane przez dłuższy czas (ponad kilka tygodni), najlepiej jest je wyczyścić i całkowicie wysuszyć.

Po dłuższym okresie użytkowania kostkarki do lodu (360 godzin) należy ją wyczyścić. W szczególności należy regularnie czyścić rurę doprowadzającą wodę do maszyny do lodu oraz filtr wody. Jeśli urządzenie nie było używane przez okres dłuższy niż 96 godzin, należy wymienić wodę w zbiorniku, aby zapewnić jej czystość. Jeżeli urządzenie nie będzie używane przez dłuższy czas, należy wylać resztę wody ze zbiornika i odłączyć ją do zlewu.

6.2. PRAWDŁOWA UTYLIZACJA URZĄDZEŃ ELEKTRYCZNYCH I ELEKTRONICZNYCH (DOTYCZY GOSPODARSTW DOMOWYCH)



Przedstawiony symbol umieszczony na produktach lub dołączonej do nich dokumentacji informuje, że niesprawnych urządzeń elektrycznych lub elektronicznych nie można wyrzucać razem z odpadami gospodarczymi. Prawidłowe postępowanie w razie konieczności utylizacji, powtórnego użycia lub odzysku podzespołów polega na przekazaniu urządzenia do wyspecjalizowanego punktu zbiórki, gdzie będzie przyjęte bezpłatnie.

Prawidłowa utylizacja urządzenia umożliwia zachowanie cennych zasobów i uniknięcie negatywnego wpływu na zdrowie i środowisko, które może być zagrożone przez nieodpowiednie postępowanie z odpadami. Szczegółowe informacje o najbliższym punkcie zbiórki można uzyskać u władz lokalnych. Nieprawidłowa utylizacja odpadów zagrożona jest karami przewidzianymi w odpowiednich przepisach lokalnych.

7. SPECYFIKACJA

Częstotliwość moc	220-240V / 50-60Hz
Wydajność produkcji lodu	10-12kg / 24h
Zbiornik wody (pojemność)	1,4 litra
Pojemność kosza na lód	0,7 kg
Czas wytwarzania lodu (cykl)	6-10 min
Ilość kostek na cykl	9
Rozmiar kostek	S/L
Wymiary	22.8 x 30 x 31.3 cm
Waga	6,4 kg

Keep the manual in a safe place so that it can be used in the future. Thank you for choosing our ice maker. Please read these operating instructions carefully before using the unit.

If you have any questions, please contact the manufacturer or a qualified service technician.

1. BEFORE YOU BEGIN

SYMBOLS FROM THE UNIT AND USER MANUAL



This unit uses a flammable refrigerant. If refrigerant leaks and comes in contact with fire or heating part, it will create harmful gas and there is risk of fire.



Read the USER MANUAL carefully before operation.



This is a danger warning symbol.

1.1. SAFETY TIPS AND WARNINGS

- Do not plug and unplug machine with wet hands.
- Do not attempt to repair or replace any part of the ice machine unless under manufacturer's guide, otherwise inspections should be performed under the direction of a technician.
- Use the machine in a well-ventilated area with a temperature between 10°C and 38°C.
- Do not install or operate the machine in a sealed space, such as a closed room.
- Install the machine away from the following factors, such as wind, rain, water mist or the electromagnetic environment.
- Do not place it next to high-temperature sources such as ovens and grills.
- The use of ice makers must comply with national and local standards.
- Do not squeeze or twist the power cord of the ice machine.
- In order for the machine to work properly, please lay it flat during use.
- Check if there is any water leakage after adding water to the ice machine.
- If the service life is exceeded, please hand over the machine to the manufacturer, service agent or similar qualified organization.
- This machine can only be filled with drinking water.
- At least 10 cm space must be left around the ice machine to ensure free circulation of the cooling air.
- It is forbidden to clean the ice machine with flammable liquid. Failure to do so may result in fire or explosion.
- It is forbidden to store explosives such as gasoline, combustion-supporting sprays or other flammable gases or liquids in this appliance.
- Under no circumstances should the ice machine be inclined more than 45 degrees.
- When the machine is working, it is strictly forbidden to touch the evaporator by hand.
- This appliance is not recommended for use by children aged from 8 years and above, persons with reduced physical, sensory or mental capabilities, or those with lack of experience and knowledge, unless they have been given strict supervision and detailed instruction concerning the safe use of the appliance and fully understand the potential hazards involved.
- Children shall not play with the appliance.
- Cleaning and user maintenance shall not be made by children without supervision.
- If the supply cord is damaged; it must be replaced by the manufacturer, its service agent or a similarly qualified person in order to avoid a hazard.

- Please according to local regulations regarding disposal of the appliance for its flammable blowing gas. Before you scrap the appliance, please take off the doors to prevent children trapped.
- This appliance is intended to be used in household and similar applications such as
 - staff kitchen areas in shops, offices and other working environments;
 - farm houses and by clients in hotels, motels and other residential type environments;
 - bed and breakfast type environments;
 - catering and similar non-retail applications.
- Do not store explosive substances such as aerosol cans with a flammable propellant in this appliance.
- Children aged from 3 to 8 years are not allowed to load or unload this ice maker.
- Opening the door for long periods can cause a significant increase of the temperature in the compartments of the appliance.
- Clean regularly surfaces that can come in contact with food and accessible drainage systems.
- Clean water tanks if they have not been used for 48 h.
- If the refrigerating appliance is left empty for long periods, switch off, defrost, clean, dry, and leave the door open to prevent mould developing within the appliance.



WARNING: Keep ventilation openings, in the appliance enclosure or in the built-in structure, clear of obstruction.

WARNING: Do not use mechanical devices or other means to accelerate the defrosting process, other than those recommended by the manufacturer.

WARNING: Do not damage the refrigerant circuit.

WARNING: Do not use electrical appliances inside the food storage compartments of the appliance, unless they are of the type recommended by the manufacturer.



WARNING: Risk of fire / flammable materials

Taking care to avoid causing a fire by igniting flammable material.

2. PRODUCT DESCRIPTION

2.1. PRODUCT OVERVIEW

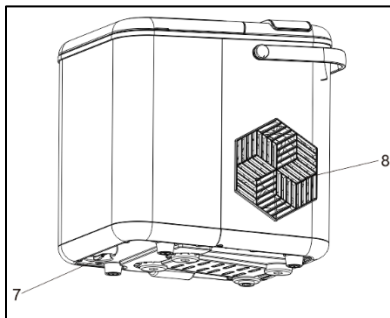
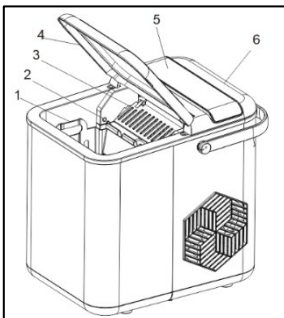

1. Ice basket
2. Ice full detection probe
3. Ice pushing board
4. Flip cover
5. Control panel
6. Upper cover part
7. Drain plug
8. Vent

ACCESSORIES

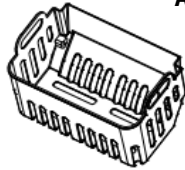

Ice storage basket



Ice spoon

2.2. CONTROL PANEL

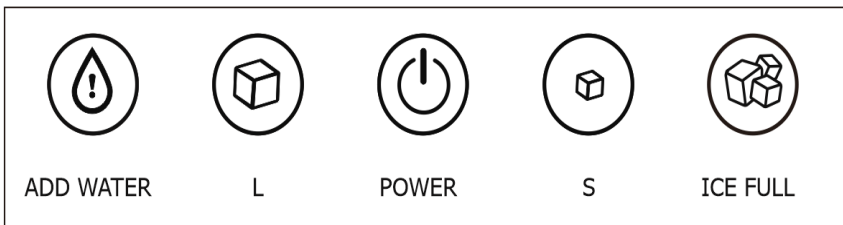

ADD WATER: Water tank refill reminder light.

L: Preparing large ice cubes.

POWER: On/Off button.

S: Preparing small ice cubes.

ICE FULL: Ice bin full indicator.







3. OPERATING AND FUNCTION

3.1. BEFORE FIRST USE

1. Open the appliance. Remove the mounting tapes, ice scoop, ice basket, and tongs. Thoroughly clean the reservoir and accessories.
2. Place the ice maker on a level, flat countertop away from direct sunlight and other heat sources (e.g., oven, radiator, grill).
3. Use the appliance in a well-ventilated room with a temperature between 10°C and 38°C.
4. Leave at least 15 cm of free space around the ice maker to ensure free air circulation.
5. Before plugging in the appliance, wait at least 4 hours for the refrigerant to settle.

Note: When using the ice maker for the first time (or after a long period of inactivity), it is recommended to dispose of the ice cubes produced in the first 4 cycles to ensure thorough cleaning.

3.2. OPERATION OF THE DEVICE

1. Open the front cover, take out the ice basket, and pour the potable water into the water tank (Do not exceed the highest mark of the water level).
2. Put back the ice basket, the water level is below the bottom of the ice basket, close the front cover.
3. Connect the ice machine's power cord to a grounded three-hole outlet.
4. When the machine is connected to the outlet. The **POWER** „” indicator light is constantly on.
5. Press the **POWER** „” → the **L** „” or **S** „” indicator light will be on continuously and the unit starts working.
6. Touch the **L** „” or **S** „” button to select the size of the ice block according to your needs. If the room temperature is lower than 15°C, it is recommended to choose a small ice cube.
7. The ice-making cycle takes approximately 6 to 10 minutes, depending on the ice cube size selected and room temperature. The recommended room temperature is between 10°C and 35°C.
8. If the pump is unable to draw water, the ice maker will automatically stop and the **ADD WATER** indicator light will illuminate. Press the **POWER** button, fill the ice maker with water to the maximum level mark, and press the **POWER** button again to restart the ice maker. Before restarting, wait at least 3 minutes for the refrigerant in the compressor to subside.
9. The ice maker will stop when the ice bin is full and the **ICE FULL** indicator light will illuminate.
10. Change the water in the ice tank every 24 hours.

Note: Direct sunlight or reflected sunlight may cause the infrared sensor to malfunction. If the device does not stop even when ice cubes cover the sensor, move the device to a location away from direct sunlight.

TIPS:

When the ice box is full, the ice full indicator on the display panel will light up, and the machine will stop automatically. When the ice is removed, the machine will back to work.

If water is insufficient, the add water indicator lights up (red) and the ice maker will stop working. After refilling, press the „” to reboot.

If an error occurs, the ice full and add water indicator lights will flash simultaneously, and the ice maker will stop working. Please refer to the Problem Solution Page.

When you do not use the ice maker, please turn off the ice maker and unplug the power plug. If the ice maker needs to be after unplug, please for at least 5 minutes to protect the compressor.

3.3. ICE STORAGE CAPACITY

- When the ice basket is full, the machine will stop automatically and stand by.
- The ice maker can partially block heat and store ice temporarily, but cannot be used as a freezer.
- Please remove ice cubes as needed and add water to ensure machine works normally.

3.4. SOUND DURING MACHINE OPERATION

The new ice maker may make unfamiliar sounds. Most sounds are normal, for example:

- Efficient compressors emit beating or sharp sounds.
- Water splashes from the evaporator to the tank.
- At the end of each cycle, you can hear the gurgling of refrigerant flow.
- The sound of air compressed by the condenser fan over the condenser.
- In the final deicing cycle, you may hear ice falling into the box.

4. CLEANING AND MAINTENANCE

Regular cleaning and correct maintenance will ensure the working efficiency, performance and prolong the working life of the ice maker.

- Cut off the power supply and pull out the plug before cleaning.
- Do not use solvent-based cleaning agents, which may damage the machine or the retention of harmful substances.
- Do not wash the machine, but wipe the outside of the machine with a wet cloth.
- Dry the inside and outside of the machine with a soft and clean cloth.
- Check regularly whether the drain plug is loose to prevent leakage.

Clean after first use or long-term placement:

- Disinfection solution: water and vinegar, or citric acid (ratio: 10:1).
- Wipe the interior with a solution, including the hand-touchable evaporator (icing column).
- Add ice-making water, run the ice maker and discard the ice cubes produced four times before. Then remove the remaining water from the drain and reinstall the drain plug to ensure that the plug is in place.
- Re-use clean, soft cloth to clean the remaining watermarks. Finish cleaning.

5. TROUBLESHOOTING

If the machine breaks down, please wait for the machine to stop automatically. You can solve the problem by using the method in the table below. But don't disassemble, inspect or repair the machine without professional guidance.

This machine has a self-checking function. If an error occurs, the ice-filled and water-shortage indicator will flicker alternately, and the ice maker will stop working.

FAULT ISSUE	POSSIBLE REASON	SOLUTION
ADD WATER indicator light	No water or too little water.	Turn off the ice maker, fill it with water and press the POWER button again to turn the device on.
ICE FULL indicator light	The ice basket is full.	Remove the ice cubes from the ice basket and restart the device.
Ice cubes stuck together	Ice making environment temperature or water temperature is too low.	Add or replace water to increase the ice-making water temperature. Recommended water temperature is 8-32°C.
Small ice making	Ice making ring temperature, water temperature is too high.	Continue making several rounds of ice to lower the water temperature. The recommended water temperature is 8-32°C.
	Evaporator deformation upturn.	Pull down the low icicles by hand.
The machine is working properly but does not make ice	The ambient temperature or the water temperature in the tank is too high.	The ambient temperature should be 10-35°C.

The machine is working properly but does not make ice	Refrigeration pipe blockage.	Call authorized technician repair.
	Refrigerant leak.	Call authorized technician repair.
Water shortage and ice full indicator flash alternately	Ice cubes are stuck in ice box.	Turn off the power supply and restart when the ice melts. Choose smaller ice cubes.
	Mechanical failure.	Observe the state of the ice box and restart after 2 minutes of slightly switching off the power.

6. STORAGE AND DISPOSAL

6.1. STORAGE

If the ice maker is not used for a long time, cut off the power supply and remove the remaining water from the drainage outlet. Dry the interior with a clean soft cloth (refer to maintenance and cleaning).

After using the ice maker for an extended period (360 hours), it should be cleaned. In particular, regularly clean the ice maker's water supply line and the water filter. The water in the reservoir should be changed once if it has not been used for more than 96 hours to ensure it remains clean. If the ice maker will not be used for an extended period, drain any remaining water from the reservoir and pour it down the sink.

6.2. CORRECT DISPOSAL OF THIS PRODUCT



This marking indicates that this product should not be disposed with other household wastes throughout the EU. To prevent possible harm to the environment or human health from uncontrolled waste disposal, recycle it responsibly to promote the sustainable reuse of material resources. To return your used device, please use the return and collection systems or contact the retailer where the product was purchased. They can take this product for environmental safe recycling.

Correct disposal of this device helps conserve valuable resources and avoids negative impacts on health and the environment, which may be caused by inappropriate waste handling. Detailed information about the nearest collection point can be obtained from your local authorities. Improper waste disposal is subject to penalties in accordance with applicable local regulations.

7. SPECIFICATION

Power Supply	220-240V / 50-60Hz
Ice Making Capacity	10-12kg / 24h
Water Tank Capacity	1,4 l
Ice Storage Capacity	0,7 kg
Ice Cube Production Time (Cycle)	6-10 min
Ice Qty (pcs)/Cycle	9
Ice Cubes Sizes	S/L
Measures	22.8 x 30 x 31.3 cm
NET Weight	6,4 kg

velair.

www.velair.pl